



# AH-2E Bisagra

Control de posicionamiento · Torsión constante

- Accionamiento suave, sin holgura
- Su eficiente diseño ofrece un elevado par de torsión en el mínimo espacio
- Torsión constante, no necesita ajustarse nunca

## Material y acabado

Aleación de aluminio y acero natural

## Datos de rendimiento

Carga radial:

Máxima carga estática: 650 N @ 100mm desde el eje de la bisagra

Carga axial:

Máxima carga estática: 1500 N

Rendimiento en ciclos:

20.000 ciclos dentro de un  $\pm 20\%$  de la especificación de torsión estática

## Instalación

Instale la bisagra utilizando 2 tornillos M6 o CSK n.º 12, o equivalentes (no suministrados). Asegúrese de que el sustrato y la longitud de los tornillos sea adecuada para la resistencia requerida.

## Selección de la referencia

Ver tabla

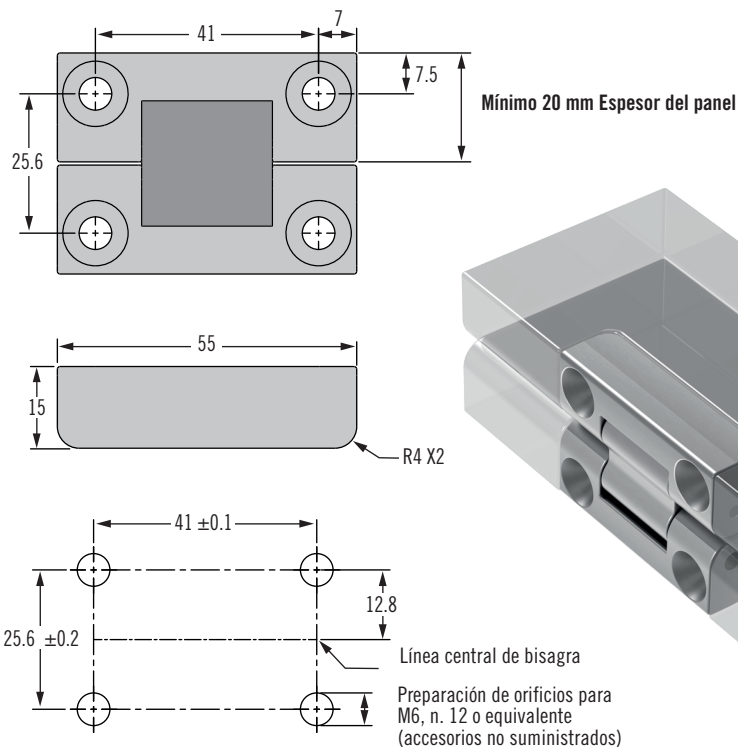

## Preparación del panel

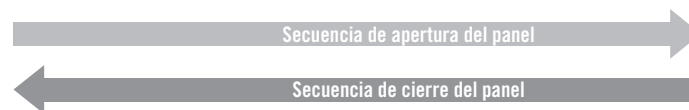
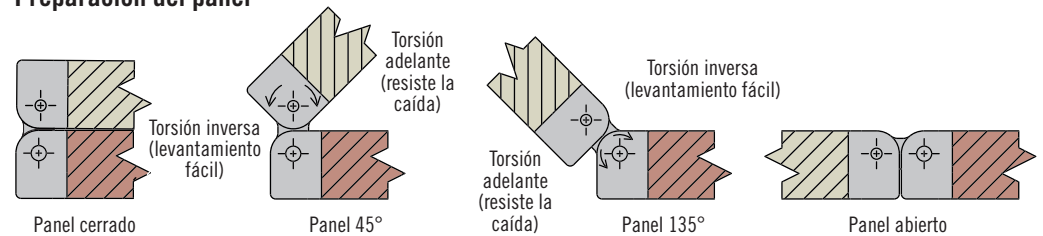

AH - 2E - 20 XX A 2 - FF

XX Torsión

FF Acabado  
50 Negro anodizado  
63 Aluminio natural  
70 Plateado galvánico

Torsión	Torsión hacia adelante N·m	Torsión hacia atrás N·m
00	Accionamiento libre	
12	1.5	1.1 (REF)
16	1.8	1.3 (REF)
20	2	1.5 (REF)
24	2.2	1.6 (REF)

# AH-2E Bisagra

Control de posicionamiento · Torsión constante

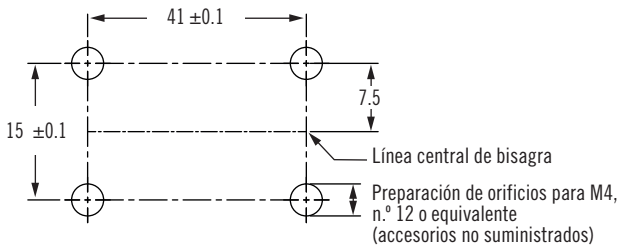
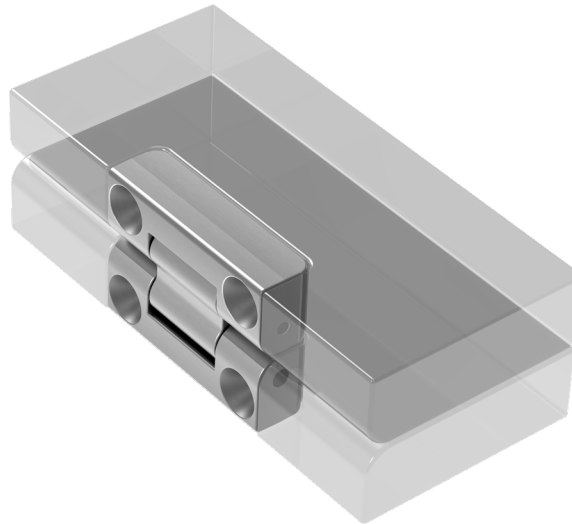
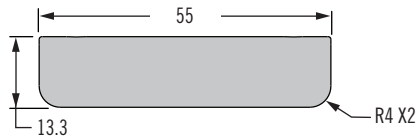
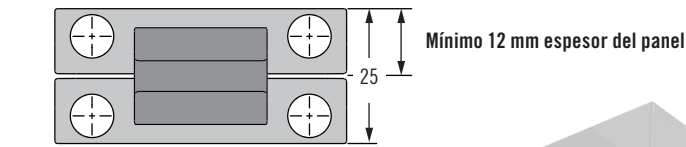

## Preparación del panel

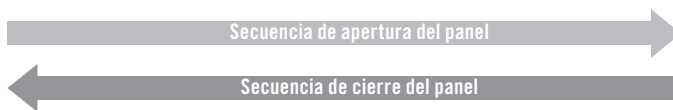
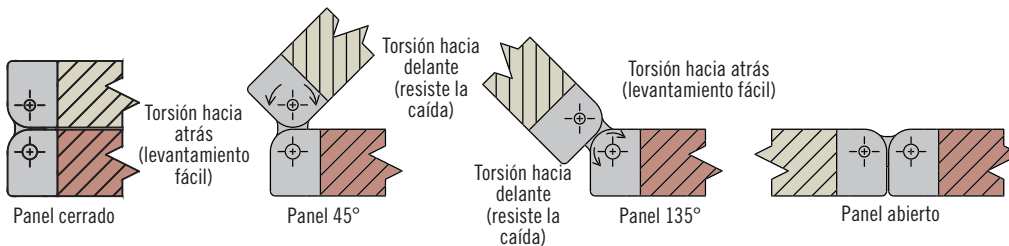

AH - 2E - 12 **XX** A 2 - **FF** ← **FF** Acabado  
24 Acero inoxidable

**XX** Torsión

Torsión	Torsión simétrica N·m
00	Accionamiento libre
04	0.3
08	0.6
12	1

- Accionamiento suave sin holgura
- Su eficiente diseño ofrece un elevado par de torsión en el mínimo espacio
- Torsión constante, no necesita ajustarse nunca

## Materiales y acabado

Acero inoxidable y acero

## Datos de rendimiento

Rendimiento:

20.000 ciclos dentro de un ± 20 % de la especificación de torsión estática

## Instalación

Instale la bisagra utilizando 2 tornillos M4 o CSK n.º 8, o equivalentes (no suministrados). Asegúrese de que el sustrato y la longitud de los tornillos sea adecuada para la resistencia requerida.

## Selección de la referencia

Ver tabla